

Montage-/ Bedienungshinweise

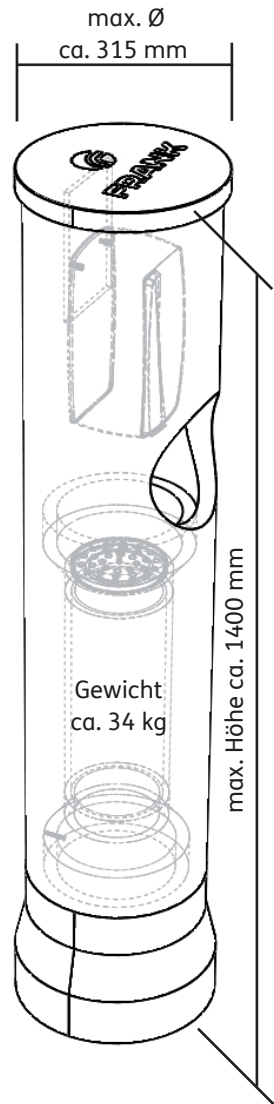

Bestimmungsgemäße Verwendung

- Die Desinfektionssäule muss standsicher und senkrecht auf ebenem Untergrund aufgestellt werden. Des Weiteren muss die Säule in einem Bereich aufgestellt werden bei dem ein Umstoßen der Säule (Kippgefahr) ausgeschlossen werden kann.
- Das Produkt dient ausschließlich zum desinfizieren der Hände.
- Der Desinfektionsspender darf nur mit geeignetem Flüssig-Handdesinfektionsmittel betrieben werden.
- Durch die Verwendung von Desinfektionsmittel entstehen leicht entzündliche Gasgemische. Offenes Feuer sowie sonstige Zündquellen sind deshalb fernzuhalten.
- Das Betreiben des Desinfektionsspender erfolgt ausschließlich über Batterien.

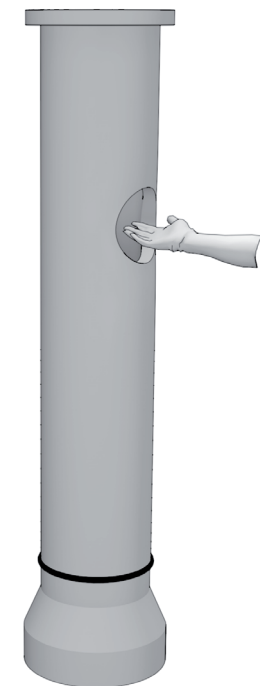

Bedienungshinweise zum Desinfektionsspender

Der Desinfektionsspender ist an einer Halteplatte am Deckel der Desinfektionssäule befestigt. Durch leichtes drücken des Kunststoffschlüssels an der Oberseite des Gehäuses lässt sich der Spender öffnen.

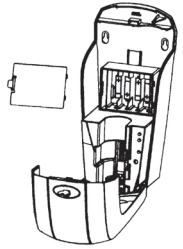
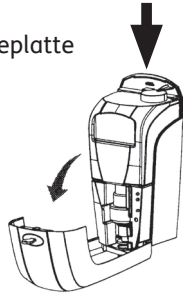

Hinter dem Desinfektionsmittelbehälter befindet sich das Batteriefach (8 x Batterie AA, Mignon). Der Desinfektionsspender ist für die Erstinbetriebnahme bereits mit funktionstauglichen Batterien ausgestattet.

Der Desinfektionsbehälter (Fassungsvolumen 1000ml) kann zum Befüllen herausgenommen werden.

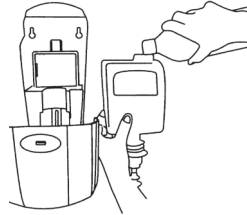

Der Desinfektionsspender verfügt über zwei Dosierungsvoreinstellungen (siehe Knöpfe mit Tropensymbolen), für die Desinfektionssäule empfiehlt sich die Voreinstellung mit zwei Tropfen.

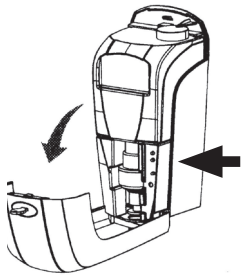

Mit dem „on/off“ Knopf wird der Desinfektionsspender aktiviert bzw. deaktiviert.

Weitere Informationen zur Inbetriebnahme sowie allgemeine Gerätehinweise entnehmen Sie aus der separat beiliegenden Produktbeschreibung.



1.

Der Desinfektionsspender (a) ist an der Halterungsplatte (b) befestigt und wird mit dem Deckel (c) auf den Grundkörper (d) aufgesetzt.

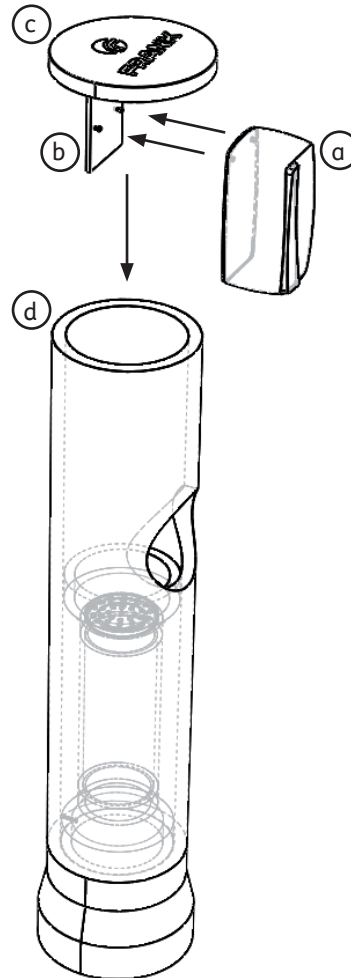

2.

Das Lochblech (e) in der Auffangschale (f) lässt sich für Reinigungszwecke herausnehmen. Vor Inbetriebnahme sind die Klebestreifen zur Transportsicherung zu entfernen.

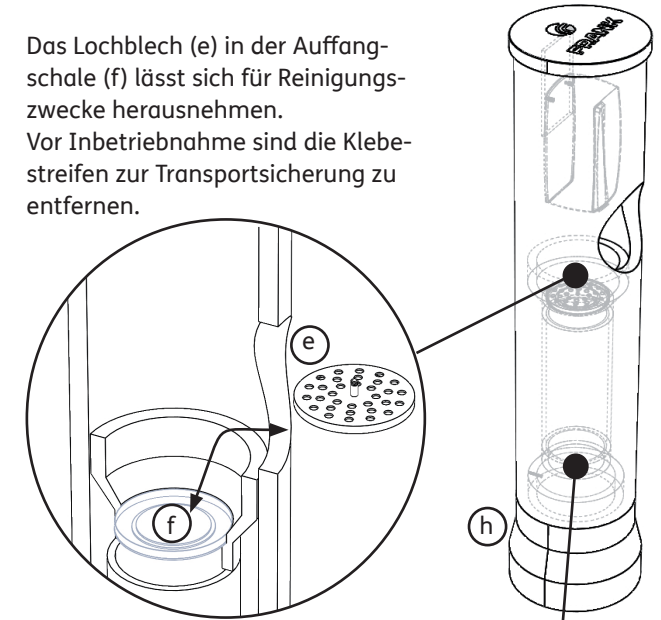

Bei Bedarf kann auch der komplette Inneneinsatz zum Reinigen herausgezogen werden. Hierzu muss zuvor die Schraube (g) im Bereich des Säulenfußes (h) entfernt werden. Das Innenteil lässt sich dann im Grundkörper nach oben herausziehen.

